



**PRO LINE**

nuove aspirazioni

*new vacuums, new ambitions*

**PRO P58 WD  
BATTERY**

User Manual  
Manuel d'Utilisation  
Istruzioni per l'Uso  
Manual de Instrucciones

## Warnhinweise, Reccommandations importantes, Avvertenze, Warnings, Waarscuwingen, Advertencias



D A CH

**Bitte lesen Sie die Bedienungsanleitung aufmerksam durch. Behalten Sie dieses Dokument, damit Sie jeder Zeit auf den Inhalt zurück greifen können.** Verpackungsmaterialien (Plastikbeutel, Klammern oder Krampen usw.) bitte für Säuglinge und Kleinkinder unzugänglich aufbewahren und sofort entsorgen. Bitte überprüfen Sie den Kartoninhalt auf Vollständigkeit. Der Staubsauger darf nur mit Wechselstrom, gemäß den Angaben des Typenschildes, verwendet werden. Die Steckdose muss der Leistungsaufnahme des Staubsaugers entsprechen. Keine entzündbaren Stoffe (Benzin, Lösungsmittel, Lacke etc.) aufsaugen. Explosions- und Brandgefahr. Kein Wasser aufsaugen! Stromschlaggefahr. Bei Nichtgebrauch des Staubsaugers den Netzstecker herausziehen. Bei evtl. Defekten das Gerät durch eine autorisierte Verkaufsstelle reparieren lassen. Bei unsachgemäßem Gebrauch des Staubsaugers sowie der Verwendung von nicht Originalteilen erlischt die Garantie, und der Hersteller übernimmt keine Verantwortung. **Dieses elektrische Gerät darf nicht von Personen benutzt werden, die unter verringerten psychischen, sensorischen oder geistigen Fähigkeiten leiden. Ebenfalls sollte dieses Produkt nicht von Personen ohne Anwendungserfahrung und Kenntnis benutzt werden, es sei denn die Sicherheit der Person wird bei Gebrauch des Gerätes durch Anwesenheit verantwortlicher Personen gewährleistet.** Diese Geräte können in unterschiedlichen Einsatzbereiche benutzt werden, wie zum Beispiel in Hotels, Schulen, Krankenhäuser, Fabriken, Geschäften, Büros und in den Wohnhäusern.

B F CH

**Lire attentivement les conseils contenus dans cette notice et la conserver avec soin.** Les éléments d'emballage (sac plastique, agrafes, etc) étant sources de dangers, ils ne doivent pas rester à la portée des enfants ou de personnes handicapées. Après avoir sorti l'appareil de son emballage, contrôler l'ensemble et vérifier que le voltage de votre installation est identique à celui marqué sur l'appareil. En cas de panne, s'adresser uniquement à un S.A.V. dûment agréé utilisant des pièces de rechange d'origine. Cet appareil ne doit être utilisé que pour l'usage pour lequel il a été conçu: nettoyage de surfaces inertes, aspiration de substances solides qui ne sont pas inflammables ou explosives. Toute autre utilisation est à considérer comme inadaptée et dangereuse. **Cet appareil électrique ne doit pas être employé par des personnes avec des capacités psychiques, sensorielles ou mentales réduites, ou par des personnes sans expérience et sans connaissance du matériel, à moins qu'ils soient contrôlés ou instruits à l'utilisation de l'appareil par des personnes responsables de leur sûreté. Les enfants doivent être surveillés afin de s'assurer qu'ils ne jouent pas avec l'appareil.** Ne pas l'immerger dans l'eau. Ne pas laisser l'appareil sous tension en cas de non utilisation. Ne pas utiliser de solvants. Le non respect de ce qui précède pourrait compromettre la sécurité de l'appareil et la vôtre. Le constructeur ne pourra pas être tenu pour responsable des éventuels dommages aux personnes, animaux ou objets découlant d'une utilisation inappropriée ou d'une utilisation non conforme aux présents conseils. Pour l'écoulement suivre les lois en vigueur dans l'état. Cet appareil est apte pour emploi collectif, par exemple en auberges, écoles, hôpitaux, usines, magasins, bureaux et en residences.

I CH

**Leggere attentamente le avvertenze contenute nel presente libretto e conservarlo con cura per ulteriori consultazioni.** Gli elementi dell'imballaggio (sacchetti in plastica, graffe etc.) essendo potenziali fonti di pericolo non devono rimanere alla portata di bambini, di incapaci etc. Dopo aver estratto l'apparecchio dall'imballaggio controllarne l'integrità e in caso di dubbio non utilizzarlo, come pure per eventuali riparazioni rivolgersi esclusivamente ad un centro di assistenza autorizzato dal costruttore, che garantisca l'utilizzo di ricambi originali. Il mancato rispetto di quanto sopra può compromettere la sicurezza dell'apparecchio. Prima di collegare l'apparecchio alla presa della corrente verificare che i dati elettrici riportati sulla targhetta corrispondano a quelli della rete di alimentazione. Questo apparecchio deve essere destinato per il solo uso per il quale è stato costruito ossia: pulizia di superfici inerti, aspirazione di sostanze solide non infiammabili e non esplosive. Ogni altra utilizzazione è da considerarsi impropria e pericolosa. Evitare che l'accessorio in funzione pervenga a distanza ravvicinata da organi delicati quali orecchie, bocca, occhi etc. **Questo apparecchio non deve essere utilizzato da persone (bambini inclusi) con ridotte capacità psichiche, sensoriali o mentali, oppure da persone senza esperienza e conoscenza, a meno che non siano controllati o istruiti all'uso dell'apparecchio da persone responsabili della loro sicurezza. I bambini devono essere supervisionati per assicurarsi che non giochino con l'apparecchio.** Prima di effettuare qualsiasi operazione di manutenzione all'apparecchio: disinserire la spina delle batterie, non immergere l'apparecchio nell'acqua, non usare solventi. Il costruttore non può essere ritenuto responsabile per eventuali danni a persone, animali o cose, derivanti da usi impropri ed irragionevoli, comunque non conformi alle indicazioni sopra menzionate. Per la rottamazione seguire le norme vigenti nel paese.. Questo apparecchio è adatto per l'uso collettivo, per esempio in alberghi, scuole, ospedali, fabbriche, negozi, uffici e in residence

## Warnhinweise, Recommandations importantes, Avvertenze, Warnings, Waarscuwingen, Advertencias



GB

**Read carefully the instructions in this booklet and keep it handy for further reference. Failure to observe these warnings can affect the safety of the vacuum.** The packaging components (plastic bags, staples, etc.) can be dangerous and must therefore be kept out of the reach of children and handicapped persons, etc. After opening the package, check to make sure that the vacuum is intact and complete. In case of any irregularity or missing pieces, as in the case of all future and eventual repairs, contact an authorized service centre which can guarantee the use of original parts. Before connecting the vacuum to electricity, make sure that the electrical specifications on the technical data label of the unit correspond to those of your electrical outlet. This unit must be used only for the specific purposes for which it has been manufactured, namely: cleaning of inert surfaces, vacuuming of solids which are non-flammable and non-explosive. Any other use must be considered improper and dangerous. Avoid bringing the attachments in close distance of delicate organs such as ears, eyes, mouth, etc. **This electrical appliance does not have to be used by persons with reduced psychic, sensory or mental abilities, or by persons without experience and without acquaintance, unless they are controlled or instructed to the use of the appliance by responsible persons of their safety. Children must be supervised in order to make sure that they do not play with the appliance.** Before carrying out any cleaning or maintenance work on the vacuum, make sure that the vacuum is not connected to electricity. Do not immerse the vacuum in water. Do not use any solvents. The manufacturer cannot be held responsible for any damage to persons, animals or objects, from the improper or unreasonable use of this vacuum, or from failure to observe the warnings in this booklet or from the failure to carry out the instructions therein. This equipment can be used in several communities, as an example in lodges, schools, hospitals, factories, stores, offices and in residences.

B NL

**Gelieve de instructies in dit handboek zorgvuldig door te lezen en te bewaren. Het niet doorlezen van deze instructies kan de veiligheid van het gebruik van de machine nadelig beïnvloeden.** De verpakkingsmaterialen (plastic zakken, nietjes etc.) kunnen gevaarlijk zijn en moeten buiten het bereik van kinderen en minder-validen bewaard worden. Na het openen van de verpakking, controleren of de machine intact en compleet is. In het geval van onregelmatigheden of ontbrekende onderdelen, alsmede voor alle toekomstige eventuele reparaties, contact opnemen met de technische dienst die u kan voorzien van de originele onderdelen. Alvorens de machine aan te sluiten, dient u zich te vergewissen dat u de machine aansluit op wisselstroom overeenkomstig met de elektrische aanduiding op het typeplaatje. Deze machine mag enkel en alleen aangewend worden voor hetgeen de machine bedoeld is namelijk: stofzuigen van droge oppervlakken, opzuigen van deeltjes die niet ontvlambaar en niet-explosief zijn. Ieder ander gebruik van deze machine kan als onjuist en gevaarlijk worden beschouwd. Vermijd het contact van de zuigmond met lichaamsdelen zoals oren, ogen, mond etc. **Dit elektrische apparaat mag niet gebruikt worden door personen met psychische of verstandelijke beperkingen, of door personen zonder kennis of ervaring, tenzij zij worden gecontroleerd en geïnstrueerd over het juiste gebruik van dit apparaat door personen die verantwoordelijk zijn voor de veiligheid van eerder genoemde personen. Er moet op worden toegezien dat kinderen niet met dit apparaat spelen.** Reinigings- of onderhoudswerkzaamheden mogen alleen verricht worden als de stekker uit het stopcontact is gehaald. Laat de machine niet in contact komen met water. Maak geen gebruik van oplosmiddelen. De fabrikant kan niet aansprakelijk gehouden worden voor enige schade aan mensen, dieren of voorwerpen door onjuist gebruik van de machine of wegens het niet in acht nemen of onjuist toepassen van de instructies in deze handleiding. Dit apparaat is geschikt voor het gebruik in kantoren, hotels, scholen, ziekenhuizen, intramurale zorginstellingen, productiebedrijven, winkels en woningen.

E

**Leer atentamente las advertencias, contenidas en el presente manual de instrucciones y conservarlo cuidadosamente, para posteriores consultas. El no respeto de las instrucciones contenidas en este manual puede comprometer la seguridad del aspirador.** Los elementos del embalaje (bolsas de plástico, ganchos etc.) siendo potenciales causas de peligro, no tienen que quedar al alcance de niños o personas discapacitadas. Después de haber extraído el aspirador de su embalaje, revisar que esté en perfecto estado, y en caso de duda, no utilizarlo. También en el caso de eventuales reparaciones dirigirse exclusivamente a un centro de asistencia autorizado por el fabricante, que garantice el uso de recambios originales.. Antes de conectar el aspirador a la red de alimentación, verificar que los datos técnicos correspondan a los de la red de alimentación eléctrica. Este aspirador debe ser destinado sólo para el uso el cual fue construido, o sea, limpieza de superficies inertes, aspiración de sustancias sólidas que no sean ni inflamables, ni explosivas. Cualquier otra utilización se puede considerar peligrosa. Evitar que el accesorio que este en funcionamiento se acerque a órganos delicados como: ojos, oídos, boca. **Este aspirador no puede ser usado por personas con reducidas capacidades psíquicas, sensoriales, mentales o por personas sin experiencia y conocimientos, a no ser que sean controladas o preparadas para usar el aspirador por personas responsables de su seguridad. Los niños no pueden jugar con el aspirador.** Antes de efectuar cualquier operación de mantenimiento al aspirador, desconectar el enchufe. No sumergir el aspirador en el agua, no usar disolventes o sustancias espumosas. El fabricante no puede ser considerado responsable por eventuales daños a personas, animales o cosas, causado por un uso indebido o irracional, o no conforme a las explicaciones antes enumeradas. Este aspirador es idóneo su uso en hoteles, hospitales, escuelas, fabricas, tiendas, oficinas y residencias.

## Technical specifications, Données techniques, Dati tecnici, Datos técnicos

		<b>PRO P58 WD Battery</b>
Voltage Tension électrique Voltaggio Voltaje	<b>V</b>	<b>24 DC</b>
Nominal power Puissance nominale Potenza nominale Potencia nominal	<b>W</b>	<b>600/1200</b>
Water lift Depression Depressione Depresión	<b>mm H<sub>2</sub>O mBar kPa</b>	<b>1.600 160 16</b>
Air flow Débit d'air Portata d'aria Capacidad aire	<b>l/m m<sup>3</sup>/h</b>	<b>2.400/4.800 144/288</b>
Capacity tank Volume du recipient Capacità contenitore Volumen bidon	<b>l</b>	<b>77</b>
Effective tank capacity Capacité utile Capacità utile Capacidad efectiva	<b>l</b>	<b>58</b>
Inlet diameter Diamètre à l'entrée Diametro bocca aspirante Diametro boca de aspiración	<b>mm</b>	<b>40</b>
Dimensions (l x w x h) Dimensions (l x p x h) Dimensioni (l x p x a) Dimensiones (a x p x a)	<b>cm</b>	<b>56 x 57 x 120</b>
Filtering surface Surface filtrante Superficie filtrante Superficie de filtración	<b>cm<sup>2</sup></b>	<b>4.300</b>
Weight without batteries Poids sans batteries Peso senza batterie Peso sin baterias	<b>kg</b>	<b>36</b>
Autonomy with GEL Batteries 103 Ah Autonomie avec GEL Batteries 103 Ah Autonomia con batterie al GEL 103Ah Autonomia con baterias GEL 103 Ah	<b>Hr</b>	<b>1,5</b>

## Description, Description, Descrizione, Descripción

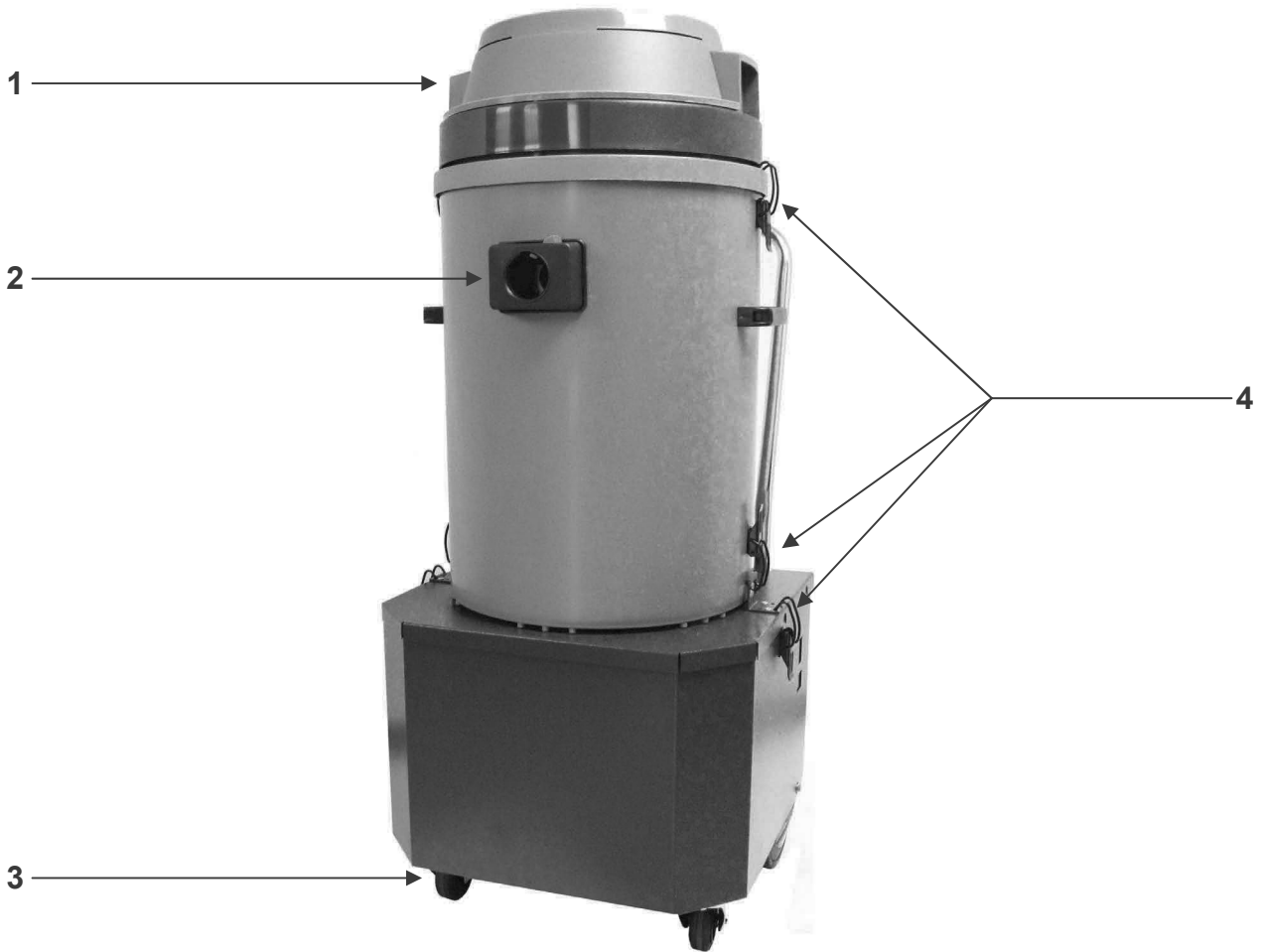

**GB**

1. Motor house
2. Connection neck for accessories
3. Guiding roll
4. Locks

**B**

**F**

**CH**

1. Boîtier du moteur
2. Bouche de raccordement pour les accessoires
3. Roulette pivotante
4. Fermetures

**I**

**CH**

1. Alloggiamento motore
2. Raccordo per accessori
3. Ruota pivottante
4. Ganci

**E**

1. La cubierta del motor
2. Manguito de empalme para accesorios
3. Rodillo-guía
4. Cierres

## Description, Description, Descrizione, Descripción



**GB**

- 5. ON/OFF switches
- 6. Handle for movement
- 7. Fixed wheel
- 8. Battery Housing
- 9. Tank

**B**

**F**

**CH**

- 5. Commutateurs "MARCHE/ARRÊT"
- 6. Manche pour déplacement
- 7. Roue fixe
- 8. Boitier des batteries
- 9. Cuve

**I**

**CH**

- 5. Interruttori "ACCESO/SPENTO"
- 6. Maniglia per spostamento
- 7. Ruota fissa
- 8. Comparto batterie
- 9. Serbatoio

**E**

- 5. Interruptores de CONEXIÓN/DESCONEXIÓN
- 6. Manija para mover el aspirador
- 7. Rueda fija
- 8. Caja de baterías
- 9. Bidon



**GB**

1. Squeegee
2. Crevice
3. Chromed extension wands "S"
4. Plastic wand
5. Suction hose
6. Floor brush
7. Round brush

**B F CH**

1. Suceur eau
2. Suceur plat
3. Tubes « S » en acier chromé
4. Tube en plastique
5. Tuyau flexible d'aspiration
6. Suceur à brosse
7. Brosse ronde

**I CH**

1. Ventosa
2. Lancia piatta
3. Prolunghe cromate ad "S"
4. Prolunga in plastica
5. Tubo flessibile
6. Spazzola
7. Pennello

**E**

1. Ventosa
2. Boquilla plana
3. Tubos cromados "S"
4. Tubo plástico
5. Manguera de aspiración
6. Cepillo
7. Pincel

Description, Description, Descrizione, Descripción

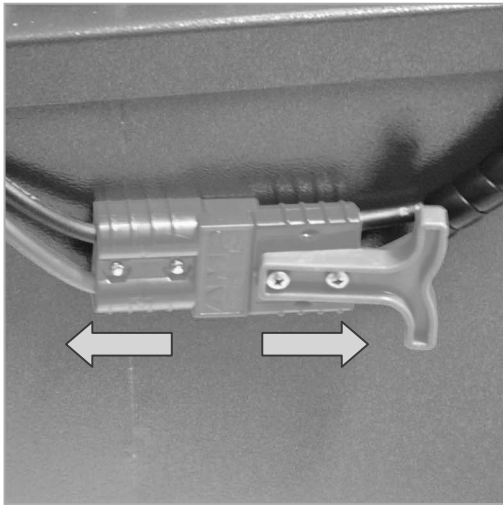

(1)

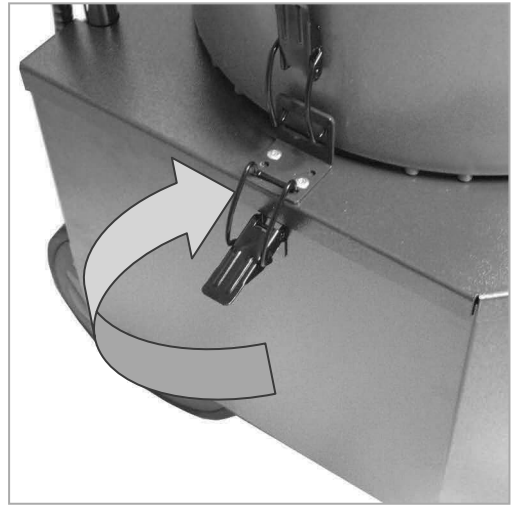

(2)



(3)

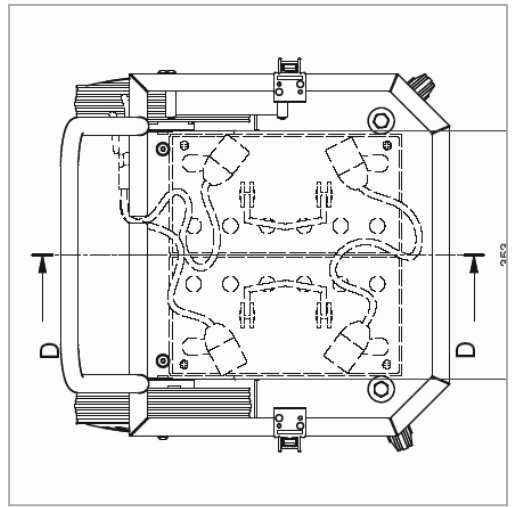

(4)



(5)

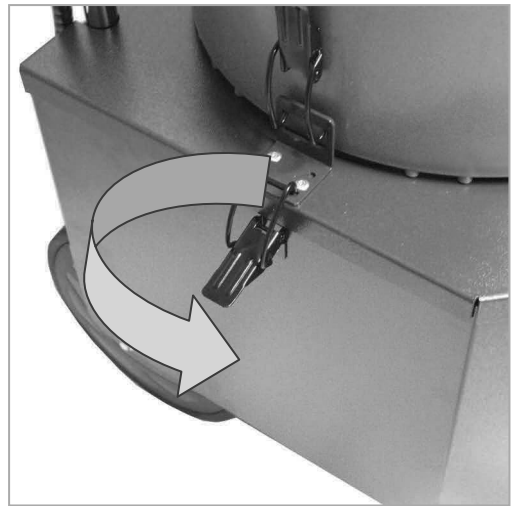

(6)

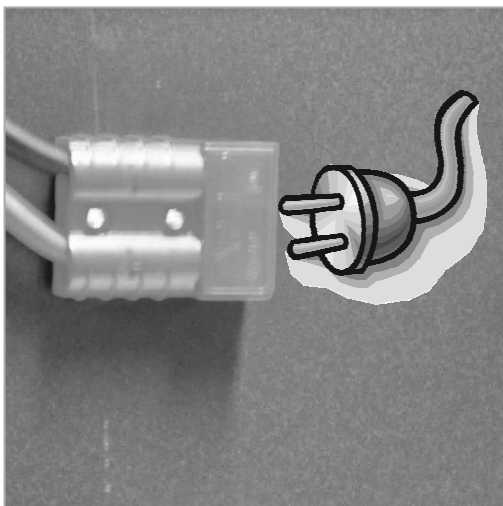

(7)

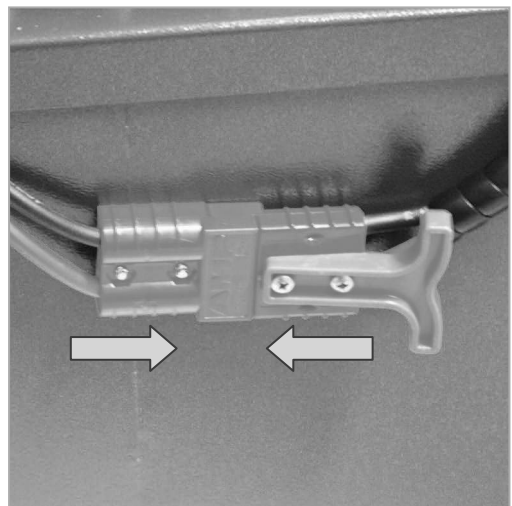

(8)



## Warnings



**WARNING!** Before starting, read carefully the instructions manual and follow these safety instructions.

The plates of danger and of warning on the machine provide important information for safe operation.

Apart from the information in the operating instructions, all the general laws of safety and of the preventions of accidents must be followed.

### BATTERIES INSTALLATION.

Disconnect the batteries plug on the rear of the machine (1).

Open the locks on both sides of the machine (2)

Remove the tank with the base (3)

Install the batteries following the connecting schema (4)

Replace the tank with the base (5)

Close the locks on both sides of the machines (6)

Connect the battery charger (not provided) and wait until the full batteries charge (7)

Connect the battery plug on the rear of the machine (8)

The vacuum cleaner is ready to operate

**APPLICATION.** Before use, check that the unit is in perfect condition and are safe to operate. Do not use the units if it's not in perfect condition.

Never suck up explosive or combustible gases, liquids or dusts, or undiluted acids and solvents! Substances to avoid also include petrol, paint thinner and fuel oil which could form explosive fumes or mixtures by being in turbulence with the air under suction. In addition, the list includes acetone, undiluted acids and solvents, as well as aluminum and magnesium dusts. These substances can also attack the materials used in the unit.

Do not draw in burning or glowing objects.

Do not direct the unit at people or animals.

In case of low temperatures, the unit may not be used.

The appropriate safety regulations must be observed when using the unit in dangerous areas (e.g. petrol stations). It is forbidden to operate the unit in potentially explosive locations.

This machine is suitable collective use, such as hotels, schools, hospitals, industries, shops, offices and residences.

**OPERATION.** The operator must use the unit in accordance with the regulations. He/she must take local conditions into consideration and be aware of other people, especially children, when operating the unit.

The unit may only be used by persons who have been instructed in how to use it or who have proved their ability to operate it and who have been expressly commissioned to use it.

The unit may not be operated by children or by the frail and infirm without supervision.

Never leave the unit unattended unless you have switched it off and pulled out the mains power plug..

**TRANSPORT.** Switch off the motor and secure the unit before transporting.

**MAINTENANCE.** Switch off the unit prior to cleaning and maintenance and before replacing components.. Switch off the unit when changing over to another function.

Repairs may only be carried out by authorized customer service centers or by specialists in this field who are familiar with all relevant safety regulations.

**ACCESSORIES AND SPARE PARTS.** Only use accessories and spare parts which have been approved by the manufacturer.

Original accessories and spare parts guarantee that the unit can be operated safely and without any breakdowns.

**VACUUM CLEANER.** This unit must not be used for removing dust or liquids which are hazardous to your health unless specifically indicated on the unit.

Comply with the safety information in the operating instructions!

Do not keep the unit in sub-zero temperatures.

## Recommandations importantes

**B F CH**

**ATTENTION!** Avant d'utiliser l'appareil, veuillez impérativement lire ces consignes de sécurité parallèlement à la notice d'instructions et en respecter le contenu.

### INSTALLATION DES BATTERIES.

- Déconnectez la prise des batteries prise à l'arrière de la machine (1).
- Ouvrez le verrouillage des deux côtés de la machine (2)
- Retirez la cuve avec la base (3)
- Installez les batteries suivant le schéma de raccordement (4)
- Remplacez la cuve avec la base (5)
- Fermez le verrouillage des deux côtés de la machine (6)
- Branchez le chargeur de batterie (pas fourni) et attendre la pleine charge des batteries (7)
- Branchez le connecteur de la batterie à l'arrière de la machine (8)
- L'aspirateur est prêt à fonctionner

**UTILISATION.** Avant utilisation, vérifier si l'appareil et ses accessoires de travail sont en bon état et d'un fonctionnement sûr. Si les uns et les autres ne sont pas en parfait état, l'utilisation de l'appareil est interdite.

Ne jamais aspirer des gaz explosifs ou combustibles, des liquides ou des poussières ainsi que des acides et solvants non dilués. Font partie de ces produits l'essence, les diluants pour peintures ou le fuel, que les turbulences créées par l'air aspirée peuvent transformer en vapeurs ou mélanges explosifs. Il en va de même en ce qui concerne l'acétone, les acides et solvants non dilués, les poussières d'aluminium et de magnésium.

En outre, ces matières peuvent attaquer les matériaux constituant l'appareil.

Ne jamais aspirer d'objets brûlants ou rougeoyants.

Ne jamais utiliser cet appareil sur des personnes ou des animaux.

Aux basses températures, ne pas utiliser les appareils à l'extérieur.

En cas d'utilisation de l'appareil dans des zones dangereuses (stations-service, par ex.), respecter les prescriptions de sécurité correspondantes. L'emploi de l'appareil dans des locaux exposés à des risques d'explosion est interdit.

Cet appareil est convenable pour l'emploi collectif, dans hôtels, écoles, hôpitaux, industries, magasins, bureaux et résidences.

**COMMANDE.** L'utilisateur doit se servir de l'appareil conformément à sa destination. Il doit tenir compte de la situation locale et, pendant les travaux avec l'appareil, faire attention aux tiers, aux enfants en particulier.

L'appareil ne peut être utilisé que par des personnes ayant appris à le manipuler ou ayant apporté la preuve de leur aptitude à le faire et qui ont été expressément chargées de l'utiliser.

L'utilisation de cet appareil par des personnes non surveillées ne possédant pas une force suffisante est interdite.

Ne jamais laisser l'appareil sans surveillance tant qu'il se trouve sous tension.

**TRANSPORT.** Pour le transport de l'aspirateur on doit éteindre le moteur et fixer l'aspirateur en mode sûr.

**ENTRETIEN.** Eteindre l'appareil avant de le nettoyer, d'effectuer des opérations d'entretien ou d'en changer des pièces. Eteindre l'appareil avant de le commuter sur une autre fonction.

Ne confier les opérations de remise en état qu'à une personne agréée du service après vente ou à des professionnels qui connaissent parfaitement les consignes de sécurité applicables.

**ACCESSOIRES ET PIÈCES DÉTACHÉES.** N'utiliser que les accessoires et pièces de rechange autorisés par le fabricant. Les pièces de rechange et accessoires d'origine garantissent que votre appareil fonctionnera dans le temps de manière sûre et sans défaillance.

**ASPIRATEUR.** Cet appareil ne convient pour aspirer les poussières ou liquides dangereuses pour la santé que s'il comporte une indication expresse apposée dessus l'y autorisant. Respecter les consignes de sécurité technique énoncées dans la notice d'instructions. Protéger l'appareil du gel.

## Avvertenze



**ATTENZIONE!** Prima della messa in servizio, leggete le istruzioni per l'uso del Vostro apparecchio, e osservate in particolar modo queste istruzioni di sicurezza.

Le targhe di pericolo e di avvertenza applicate all'apparecchio forniscono indicazioni importanti per l'uso sicuro.

Oltre alle avvertenze nelle istruzioni per l'uso, devono essere osservate le norme generali di legge per la sicurezza e la prevenzione degli infortuni.

### INSTALLAZIONE DELLE BATTERIE.

Scollegare la presa delle batterie posta sul retro dell'apparecchiatura (1).

Aprire i ganchi su entrambe i lati dell'apparecchiatura (2)

Togliere il serbatoio con tutta la base di supporto (3)

Installare le batterie seguendo lo schema di connessione (4)

Rimettere il serbatoio con la base (5)

Chiudere i ganchi su entrambe i lati dell'apparecchiatura (6)

Collegare il dispositivo di carica-batterie (non fornito) e attendere fino alla carica completa (7)

Collegare la presa delle batterie posta sul retro dell'apparecchiatura (8)

L'aspiratore è pronto per funzionare

**IMPIEGO.** Prima dell'uso si devono controllare lo stato regolare e la sicurezza di servizio dell'apparecchio con le attrezzature di lavoro. Se lo stato non è perfetto, l'uso dell'apparecchio è vietato.

Non aspirare mai gas, liquidi oppure polveri esplosivi o infiammabili ed inoltre acidi e solventi non diluiti! Rientrano tra questi benzina, diluenti per vernici e olio combustibile, che miscelati con l'aria di aspirazione possono formare vapori o miscele esplosivi, ed inoltre acetone, acidi e solventi non diluiti, polveri di alluminio e di magnesio. Queste sostanze possono inoltre corrodere i materiali usati per la costruzione dell'apparecchio.

Non aspirare oggetti in fiamme o incandescenti. Non usare questo apparecchio su persone o animali. A temperature molto basse gli apparecchi non devono essere usati all'aperto.

In caso d'impiego dell'apparecchio in zone di pericolo (p. es. distributori di carburanti), devono essere osservate le relative norme di sicurezza. È vietato l'uso dell'apparecchio in ambienti con atmosfera potenzialmente esplosiva.

Questo apparecchio è adatto per l'uso collettivo, per esempio in alberghi, scuole, ospedali, fabbriche, negozi, uffici, e in residence.

**USO.** L'operatore deve usare l'apparecchio in modo regolare. Egli deve considerare le condizioni locali e, durante il lavoro con l'apparecchio, fare attenzione alla sicurezza di terzi, e specialmente dei bambini. L'uso dell'apparecchio è consentito solo a persone addestrate all'uso, o che abbiano dimostrato le loro capacità nell'uso, e siano state a tal fine espressamente incaricate.

L'uso dell'apparecchio è consentito a bambini o persone deboli solo sotto sorveglianza. Non lasciare mai l'apparecchio incustodito finché non è stato spento.

**TRASPORTO.** Per il trasporto dell'apparecchio si deve spegnere il motore e arrestare l'apparecchio in modo sicuro.

**MANUTENZIONE.** Prima della pulizia e della manutenzione all'apparecchio e prima della sostituzione di parti, l'apparecchio deve essere spento. Per la commutazione ad una funzione diversa l'apparecchio deve essere spento.

Le riparazioni devono essere eseguite solo da centri di assistenza o da tecnici autorizzati per questo campo, che abbiano dimestichezza con tutte le norme di sicurezza rilevanti.

**ACCESSORI E RICAMBI.** È consentito solo l'uso di accessori e ricambi ammessi dalla casa produttrice. Gli accessori originali ed i ricambi originali offrono la certezza di un funzionamento dell'apparecchio sicuro e senza inconvenienti.

**ASPIRATORE.** Questo apparecchio è idoneo all'aspirazione di polveri o liquidi pericolosi per la salute solo se espressamente contrassegnato. Osservate le avvertenze tecniche di sicurezza nelle istruzioni per l'uso!

L'apparecchio deve essere protetto dal gelo.

## Advertencias

### E

**¡ ATENCIÓN !** Antes de poner en funcion el aspirador leer atentamente las presentes instrucciones y en particular modo las instrucciones de seguridad.

Las placas de peligro y advertencias aplicadas al aparato ofrecen indicaciones importantes para una segura utilizacion.

Ademas de las advertencias en las instrucciones para el uso deben ser observadas las normas generales de ley para la seguridad y prevencion de accidentes

### INSTALACIÓN DE LAS BATERIAS.

Desconecte el enchufe de las baterías en la parte trasera de la máquina (1).

Abrir los ganchos en ambos lados de la máquina (2)

Quite el tanque con la base (3)

Instale las pilas, según el esquema de conexión (4)

Vuelva a colocar el tanque con la base (5)

Cierre los ganchos en ambos lados de las máquinas (6)

Conecte el cargador de batería (no incluida) y espere hasta que la carga de las baterías llenas (7)

Conecte el enchufe de la batería en la parte trasera de la máquina (8)

El aspirador está listo para funcionar

**EMPLEO.** Antes del uso verificar regularmente el estado del aparato y sus elementos de trabajo, antes de iniciar el trabajo con el mismo.

El aparato no debera' utilizarse en caso de que no estuviera en perfectas condiciones.

No aspirar nunca gas, liquidos o polvos explosivos o inflamables, como asi acidos y solventes no diluidos entran en esta categoria nafta, diluentes para pinturas y aceite combustible que mezclados con el aire de aspiracion pueden formar vapores o mezclas explosivas y ademas acetona, acidos y solventes no diluidos, polvo de aluminio o de magnesio. Estas sustancias pueden ademas ser corrosivas con los materiales usados para la construccion del aparato.

No aspirar objetos en llamas o incandescentes. No usar este este aparato con personas o animales. A temperaturas muy bajas estos aparatos no deben ser usados al externo. En el caso de uso en zonas de peligro por ejemplo distribuidores de carburantes tienen que ser observadas las relativas normas de seguridad. Esta prohibido el uso del aparato en ambientes con atmosfera potencialmente explosiva.

Este aparato es apto al uso colectivo, por ejemplo hoteles, escuelas, hospitales, fabricas, negocios, oficinas y residence.

**USO.** El operador tiene que usar el aparato en modo regular. Este tiene que considerar las condiciones locales y durante el trabajo con el aparato hacer atencion a la seguridad de terceros y especialmente de los ninos.

El uso del aparato es permitido solo a personas preparadas o que demuestren la capacidad en el uso.

El uso del aparato esta cosentido a ninos o personas deboles solo bajo vigilancia.

No dejar nunca el aparato sin custodia hasta que no halla sido apagado y el enchufe de alimentacion electrica desconectado.

**TRASPORTE.** Para el transporte del aparato se tiene que apagar el motor y fijar el aparato en modo seguro

**MANTENIMIENTO.** Antes de la limpieza y del mantenimiento del aparato y antes de cambiar sus partes , el aparato tiene que ser apagado Para cambiar de una funcian a otra tiene que ser apagado.

Las reparaciones tienen que ser efectuadas por centros de asistencia y tecnicos autorizados con profundos conocimientos de las normas de seguridad.

**ACCESORIOS Y REPUESTOS.** Es permitido solo el uso de accesorios e repuestos originales de la casa productora que ofrecen la garantia de un uso perfecto y sin inconvenientes.

**ASPIRADORES.** Este aparato es idoneo al aspiracion de polvos o liquidos peligrosos para la salud solo se expresamente senalado.observar las advertencias tecnicas de seguridad en las instrucciones de uso.

Proteger el aparato del hielo

A

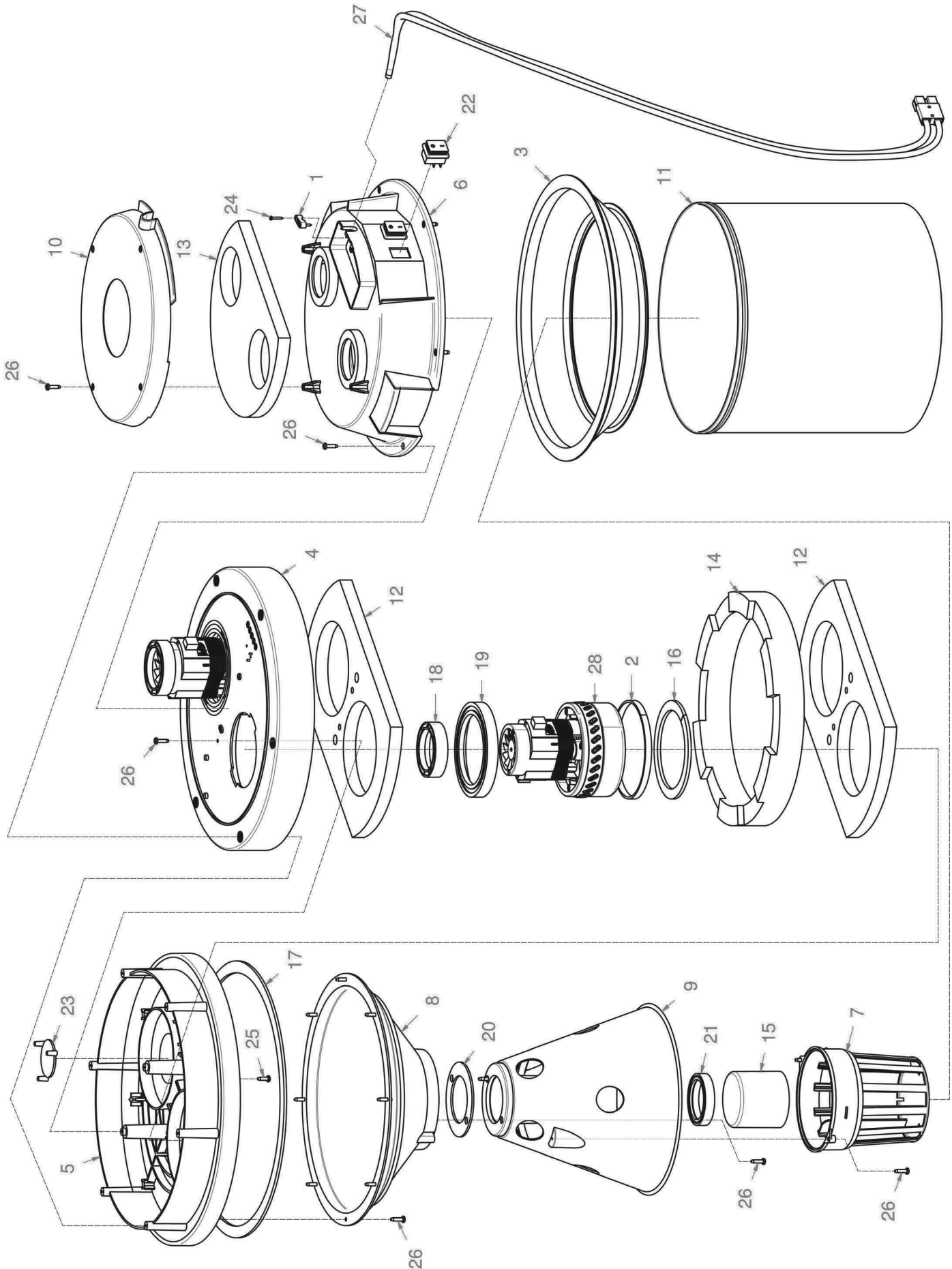

B

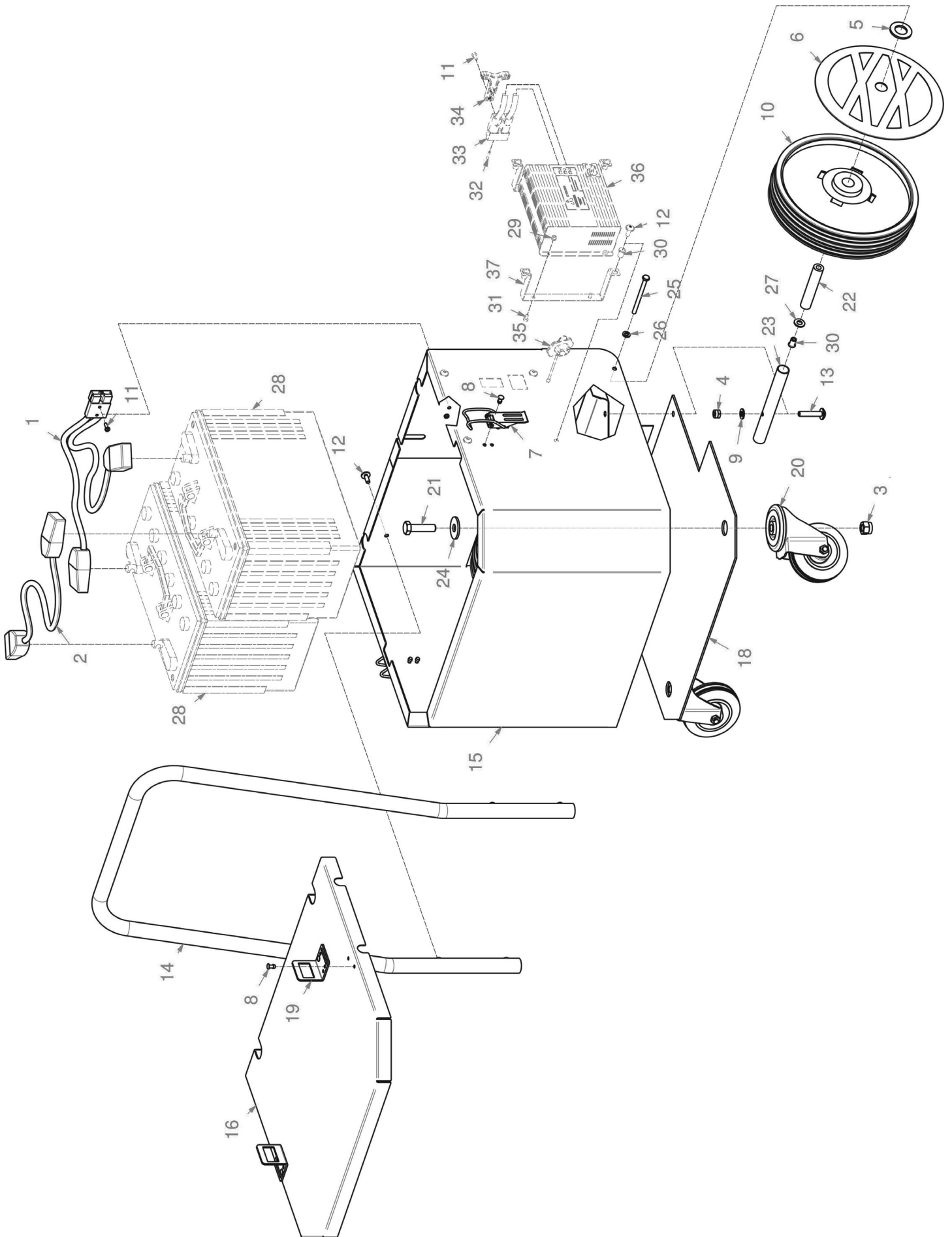

Table, Tableau, Tabella, Cuadro

C

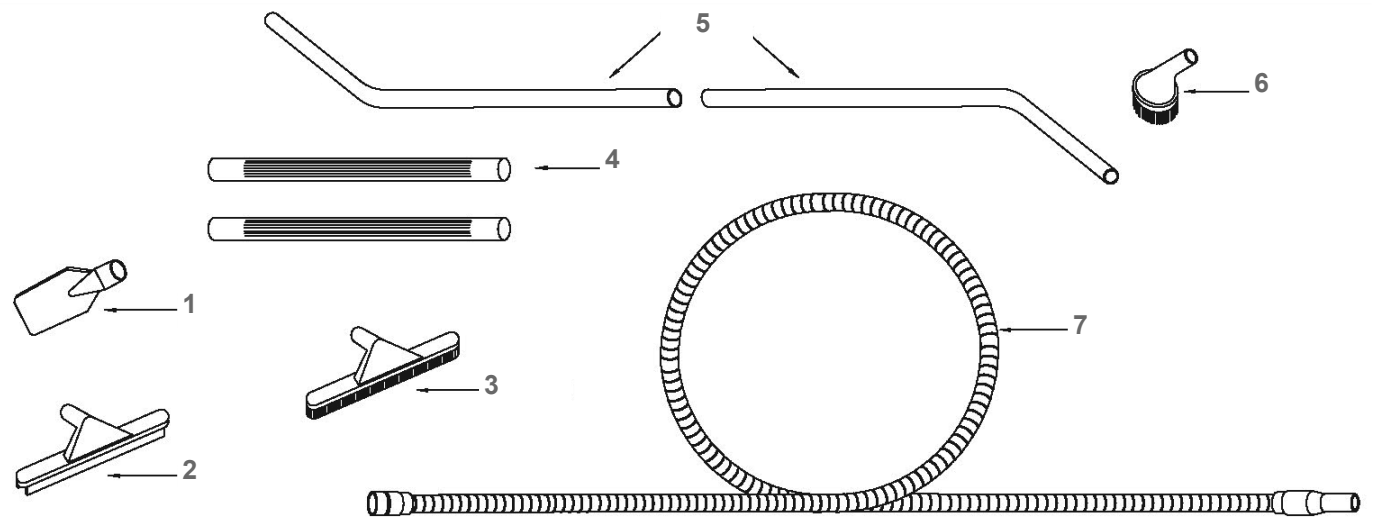

**Spare parts list, Liste des pièces détachées, Parti di ricambio, Repuestos**

<b>Table A</b>		<b>Table B</b>		<b>Table C</b>	
<b>Posi.</b>	<b>Part No</b>	<b>Posi.</b>	<b>Part No</b>	<b>Posi.</b>	<b>Part No</b>
1	409765	1	407384	1	401024
2	410779	2	407392	2	401071
3	416899	3	409093	3	401070
4	416904	4	409085	4	401072
5	416947	5	409230	5	401069
6	417002	6	417186	6	401026
7	417138	7	417506	7	401068
8	417153	8	417968		
9	417158	9	417999		
10	417168	10	418014		
11	417445	11	418275		
12	417452	12	428591		
13	417457	13	428730		
14	417461	14	429217		
15	417501	15	429221		
16	417541	16	429222		
17	417546	17	410542		
18	417558	18	432767		
19	417564	19	429218		
20	417576	20	418022		
21	417578	21	418305		
22	417622	22	418230		
23	418253	23	432766		
24	418269	24	206357		
25	418277	25	408663		
26	418279	26	417992		
27	429017	27	409160		
28	429143	28	427483		
29	429164	29	409078		
		30	410542		
		31	415781		
		32	415957		
		33	409666		
		34	409683		
		35	422693		
		36	427788		
		37	429220		



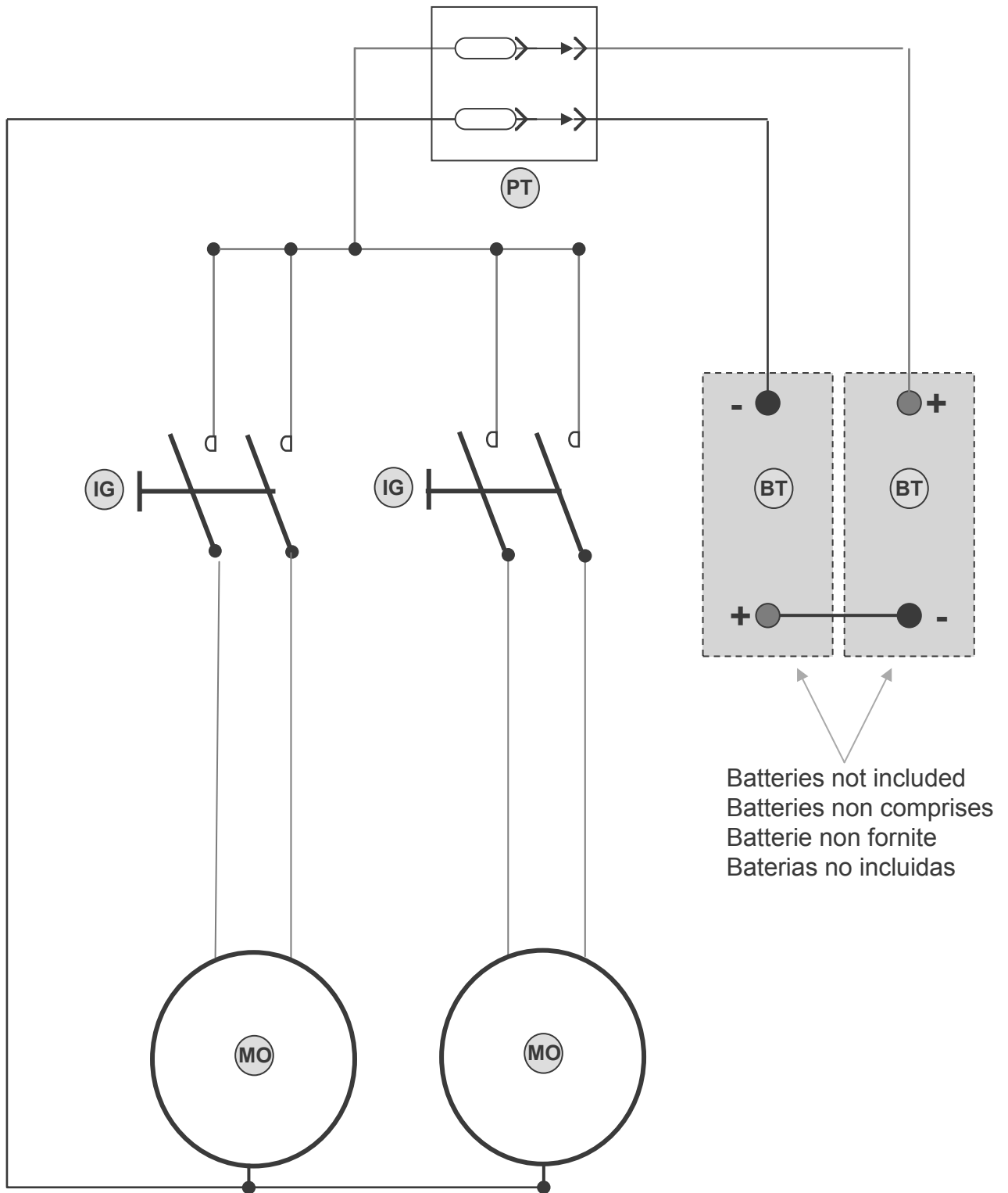

Batteries not included  
 Batteries non comprises  
 Batterie non fornite  
 Baterias no incluidas

**Legenda:**

- IG** : Two-pole switch - Interrupteur bipolaire - Interruttore bipolare - Interruptor bipolar
- BT** : Battery - Batterie - Batteria - Bateria
- MO** : Motor - Moteur - Motore - Motor
- PT** : Plug - Prise - Presa - Enchufe

**Notes, Notes, Note, Notas**

A series of ten horizontal dashed lines spanning the width of the page, providing a template for writing notes.



DECLARATION OF CONFORMITY  
 KONFORMITÄTSEKTLÄRUNG  
 DECLARATION DE CONFORMITÉ  
 CONFORMITEITSVERKLARING  
 DICHIARAZIONE DI CONFORMITA'  
 DECLARACION DE CONFORMIDAD



We / Wir / Nous / Wij /  
 La Sottoscritta / Nosotros



TMB srl  
 Loc. Cerca - S.S. Emilia,10  
 26862 Guardamiglio LO  
 Italy

DECLARE UNDER OUR SOLE RESPONSIBILITY THAT THE PRODUCT  
 ERKLÄREN IN ALLEINIGER VERANTWORTUNG, DASS DAS PRODUKT  
 DÉCLARONS SOUS NOTRE SEULE RESPONSABILITÉ QUE LE PRODUIT  
 VERKLAREN IN UITSLUITENDE VERANTWOORDELIJKHEID DAT HET PRODUCT  
 DICHIARA SOTTO LA PROPRIA RESPONSABILITA' CHE IL PRODOTTO  
 DECLARA BAJO LA PROPIA RESPONSABILIDAD QUE EL PRODUCTO

Model / Model / Modèle / Model /  
 Modelo / Modelo

**PRO P58 WD Battery**

Made in / Baujahr / An de construction / Jaar van construction / **2010**  
 Anno di costruzione / Año de construcción

Are in conformity with the undermentioned product's specifications : Mit den nachfolgend aufgeführten produkt - spezifikationen konform sind : Est en conformité avec les spécifications ci-dessous mentionnées : Op welke de verklaring van toepassing is overeenstemt : E' conforme alle seguenti specifiche del prodotto : Es conforme a las siguientes especificaciones del producto :	<b>2006/42/CE</b>	<b>CE Direttiva Macchine      CE Machinery Directive</b>
	<b>2006/95/CE</b>	<b>CE Direttiva Bassa Tensione      CE Low Voltage Directive</b>
	<b>2004/108/CE</b>	<b>CE Direttiva Compatibilità Elettromagnetica      CE EMC Directive</b>

Harmonized norms :	<b>DIN EN 60035-1-1</b>
Harmonisierte Normen :	<b>DIN EN 60335-2-2</b>
Normes Harmonisées :	<b>DIN EN 62233</b>
Geharmoniseerde normen :	<b>DIN EN 61000-3-2</b>
Norme armonizzate :	<b>DIN EN 61000-3-3</b>
Normas Armonizadas	<b>DIN EN 55014-1</b>
	<b>DIN EN 55014-2</b>

and relative amendments - und relative Änderungen - et amendements relatifs - e relativi emendamenti - y enmiendas relativas

Name/Name/Nom/Naam/Nome/Nombre

**Giancarlo Ruffo**

Position/Position/Position/Functie/Posizione/Posición

**Presidente - President**

Signature/Unterschrift/Signature/Handtekening/Firma/Firma

Date/Datum/Date/Datum/Data/Fecha

**1 Gennaio 2010 - 1<sup>st</sup> January 2010**



Dealer's signature and stamp  
Stempel und Unterschrift des Verkäufers  
Cachet et signature du Distributeur  
Handtekening en stempel distributeur  
Timbro e firma del rivenditore  
Sello y firma del Revendedor

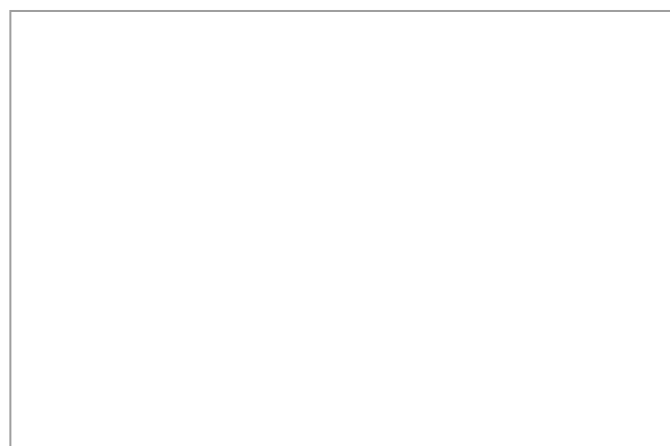

*nuove aspirazioni*

**TMB srl**  
Loc. Cerca - S.S. Emilia, 10  
26862 Guardamiglio LO  
Italy